

# СИСТЕМА СКЛАДНЫХ ДВЕРЕЙ СЕРИИ 28

## ДВЕРИ СКЛАДНЫЕ РАСПАШНЫЕ ETIUDA ET5

Инструкция монтажа [№ 77а-IT]

ETIUDA ET 5

DRZWI UCHYLNE / PIVOT DOOR SYSTEM

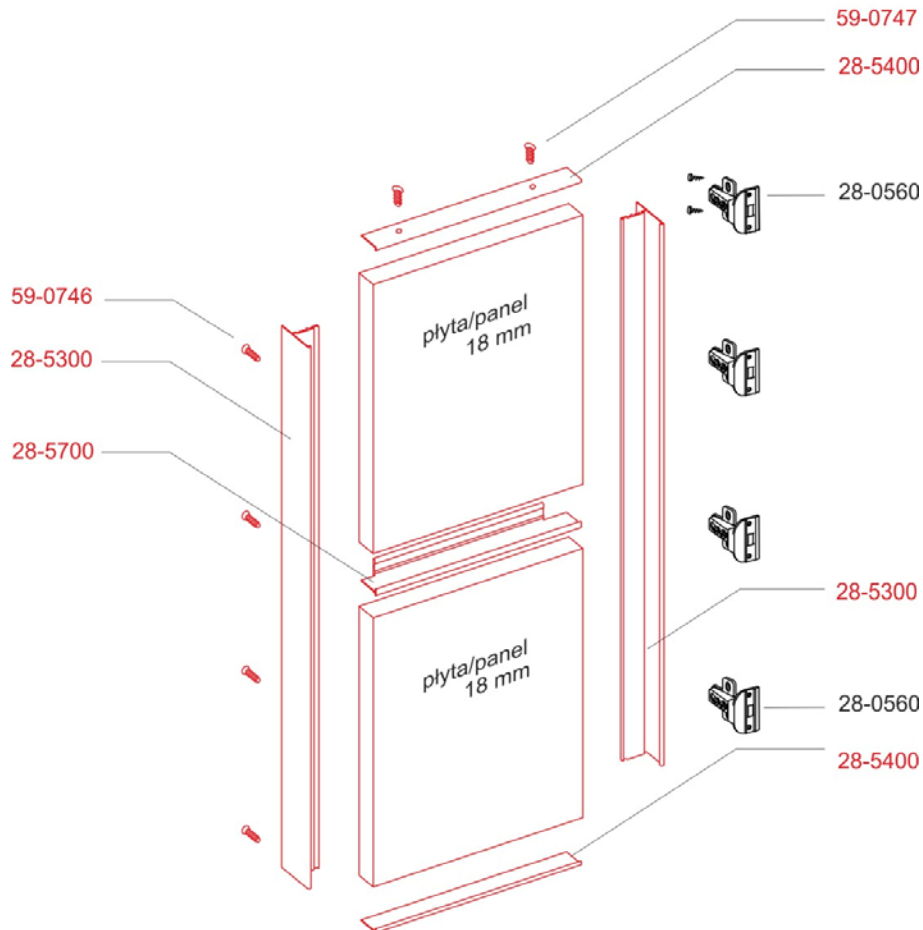
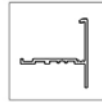

### ИЗМЕРИТЕЛЬНАЯ ТАБЛИЦА

iw=1 id=1	iw=1; id=2	iw=1; id=3	iw=2; id=5	
$SSD = \frac{SWO + 18 - (3 \cdot iw)}{id}$			$DDO = WWO - 25$	
<p>SSD - Ширина одинарной дверной створки [мм]                  DDO - Длина (высота) смонтированных дверей [мм]                  SWO - Ширина отверстия [мм]                  WWO - Высота отверстия [мм]                  id - Количество дверей ; iw = количество нахлестов дверей</p>				

Длина плиты [мм]	Ширина плиты [мм]	Длина вертикального профиля [мм]	Длина горизонтального и соединяющего профилей [мм]
DDO - 3	SSD - 3	DDO	SSD - 8

# СИСТЕМА СКЛАДНЫХ ДВЕРЕЙ СЕРИИ 28

## ДВЕРИ СКЛАДНЫЕ РАСПАШНЫЕ ETIUDA ET5

### Инструкция монтажа [№ 77а-IT]



#### ВНИМАНИЕ:

1. Для расчета размера окованных дверей следует принять наименьший полученный размер ширины и высоты отверстия под застройку.
2. Максимальный размер ширины одной створки становит - **518 мм**,
3. Минимальный размер ширины одной створки становит - 300 мм - для складно-раздвижных дверей и 250 мм для складных односторонне закрепленных дверей

#### СПИСОК ЭЛЕМЕНТОВ

<p>1. ПРОФИЛЬ ВЕРТИКАЛЬНЫЙ ВНЕШНИЙ ET5 28-5300</p>	
<p>2. ПРОФИЛЬ ГОРИЗОНТАЛЬНЫЙ ET5 28-5400</p>	
<p>3. ПРОФИЛЬ СОЕДИНЯЮЩИЙ ET5 28-5700</p>	
<p>4. ПЕТЛЯ БОКОВАЯ AL28 28-0560</p>	
<p>5. ШУРУП EURO КОНУСОБРАЗНЫЙ ES-6,0x16 59-0746</p>	
<p>6. ШУРУП EURO КОНУСОБРАЗНЫЙ ES-5,0x16 59-0747</p>	
<p>7. ШУРУП EURO С КРУГЛОЙ ГОЛОВКОЙ 59-0748</p>	

# СИСТЕМА СКЛАДНЫХ ДВЕРЕЙ СЕРИИ 28

## ДВЕРИ СКЛАДНЫЕ РАСПАШНЫЕ ЕТИУДА ЕТ5

### Инструкция монтажа [№ 77а-IT]



#### Список нужных инструментов для монтажа дверей:

- 1) Инструмент для сверления 60-0285 со сверлом  $\text{Ø}7/\text{Ø}4$ , индекс 60-0280-2

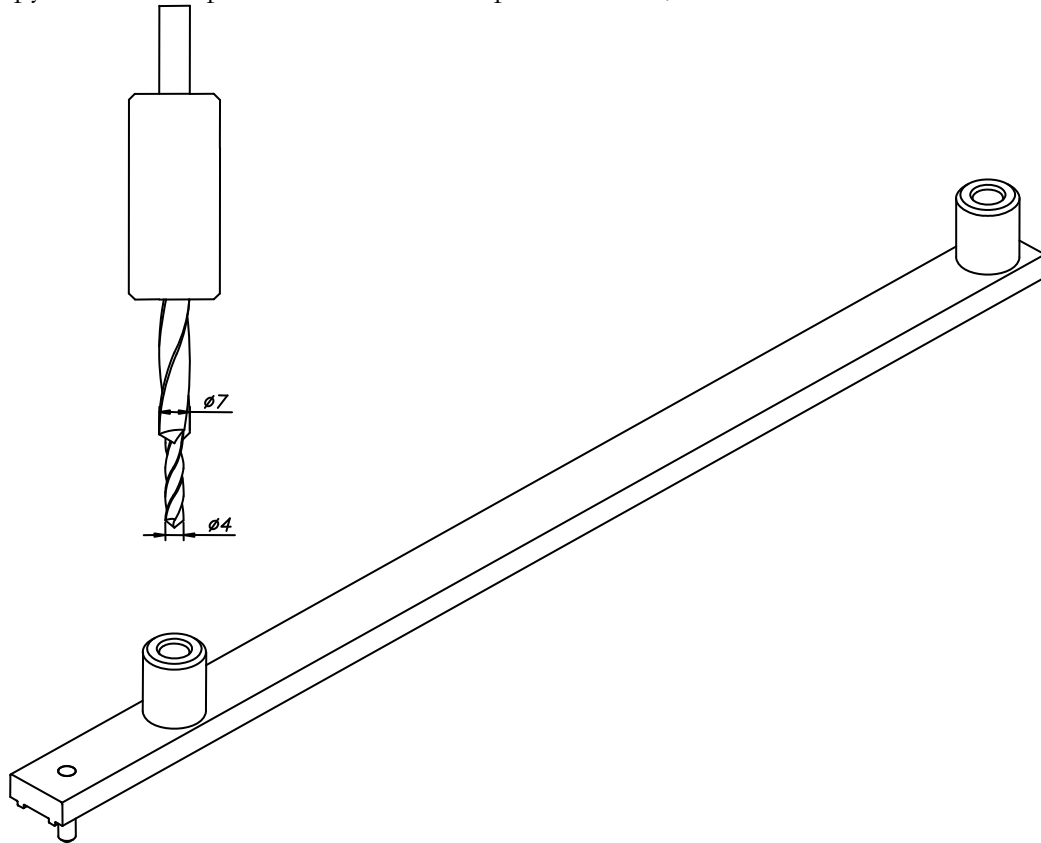

- 2) Сверло  $\text{Ø}5/\text{Ø}3$  – индекс 60-0280-3

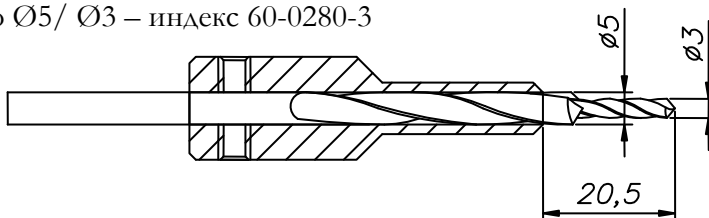

- 3) Шаблон для чашки петли – индекс 60-0282

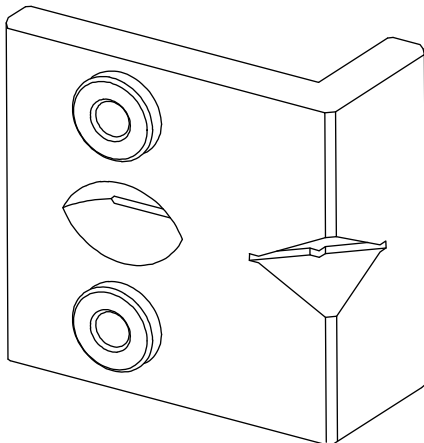

# СИСТЕМА СКЛАДНЫХ ДВЕРЕЙ СЕРИИ 28

## ДВЕРИ СКЛАДНЫЕ РАСПАШНЫЕ ETIUDA ET5

Инструкция монтажа [№ 77а-IT]



### 1. МОНТАЖ ДВЕРНЫХ СТВОРОК

#### 1.1. РЕЗКА ПРОФИЛЕЙ И ПЛИТ

Размеры профилей и плит вычислить по данным, поданным в измерительной таблице или согласно специально перечисленных размеров. Порезать вертикальные профили на нужную длину.

Следует обратить внимание на перпендикулярность резки. Устранить заусеницы на краях профилей.

#### 1.3. МОНТАЖ ДВЕРЕЙ

Приложить вертикальные профили до края плиты. Для обеспечения спадания профилей из плиты следует использовать зажимы столярские в трех местах (посередине и по обоим концах плиты).

Положить профили на плите согласно рисунка ниже.

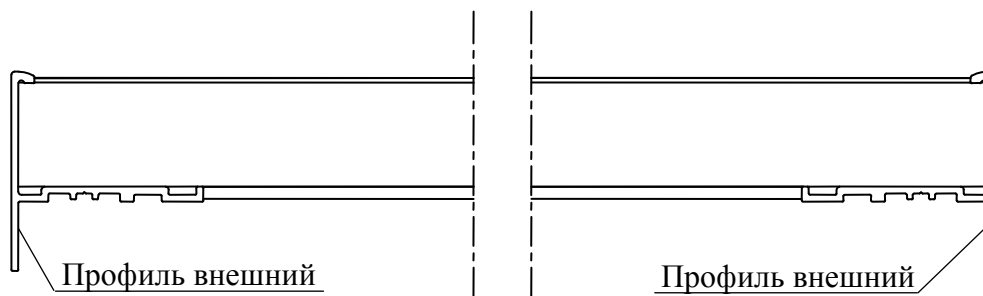

На плиту с профилем наложить инструмент для сверления **60-0285**, как показано на рисунке ниже. Инструмент уложить в канавки профиля. Первое сверление следует выполнить, установив штифт прибора на краю профиля и выполнять сверление при помощи первой втулки ближе к краю профиля. После сверления продуть выполненное отверстие, чтобы удалить стружку и переместить сверлильный прибор от первой позиции так, чтобы бы выпирающий штифт вошел в созданное отверстие. Затем, следует выполнить следующее сверление, используя другую втулку на конце прибора. Расстояние между отверстиями будет становить в точности 300мм.

При использовании сверла  $\varnothing 4/\varnothing 7$  с дистанционной втулкой с индексом **60-0280-2** следует сверлить отверстие через профиль и плиту, до упора дистанционной втулки сверла к поверхности втулки инструмента. Если сверло правильно вставлено, отверстия в плите должны быть выполнены на глубину 15 мм, одновременно на отверстиях профиля должны появиться фаски на головки шурупов EURO.

# СИСТЕМА СКЛАДНЫХ ДВЕРЕЙ СЕРИИ 28

## ДВЕРИ СКЛАДНЫЕ РАСПАШНЫЕ ЕТИУДА ЕТ5

Инструкция монтажа [№ 77а-IT]

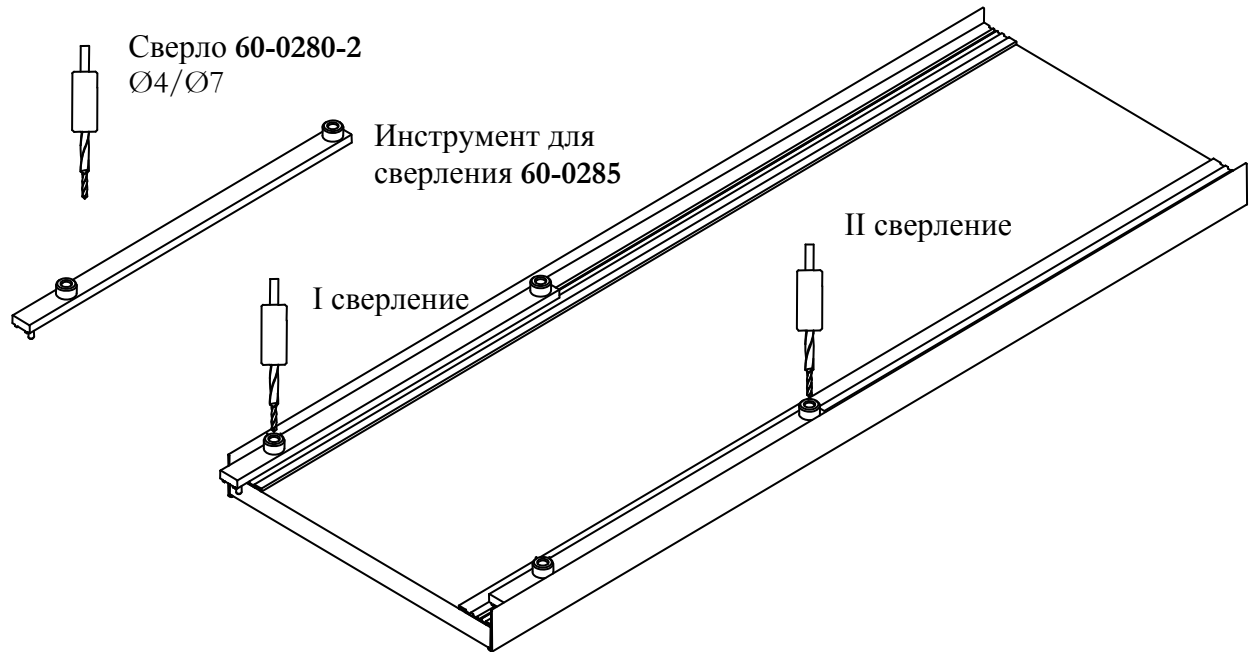

После сверления продуть выполненное отверстие, чтобы удалить стружку.  
В готовые отверстия следует вкрутить шурупы Euro **6x16** индекс **59-0746**

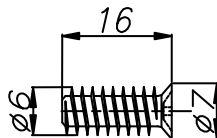

# СИСТЕМА СКЛАДНЫХ ДВЕРЕЙ СЕРИИ 28

## ДВЕРИ СКЛАДНЫЕ РАСПАШНЫЕ ETIUDA ET5

### Инструкция монтажа [№ 77а-IT]



#### 1.4. МОНТАЖ ПЕТЕЛЬ

Положить дверную створку на горизонтальном столе фасадом вниз. Боковые петли крепить на расстоянии 150мм от верхнего края и 150мм от нижнего края дверей. Расстояние между боковыми петлями не должно быть больше чем 450мм.

Корпус петли прикрутить к внешним профилям при помощи шурупов Euro с круглой головкой 59-0748. Чтобы вкрутить шуруп с круглой головкой 5x20, следует предварительно высверлить отверстие в вертикальном профиле и в плите. С этой целью использовать сверло с втулкой Ø3/ Ø5 (индекс 60-0280-3)

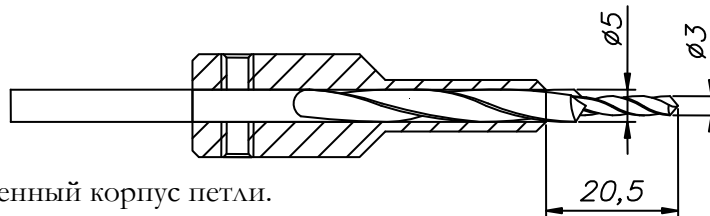

Сверлить нужно через приложенный корпус петли.

Монтажные размеры, указанные от оси симметрии закрепленных элементов.

#### Распашная дверь

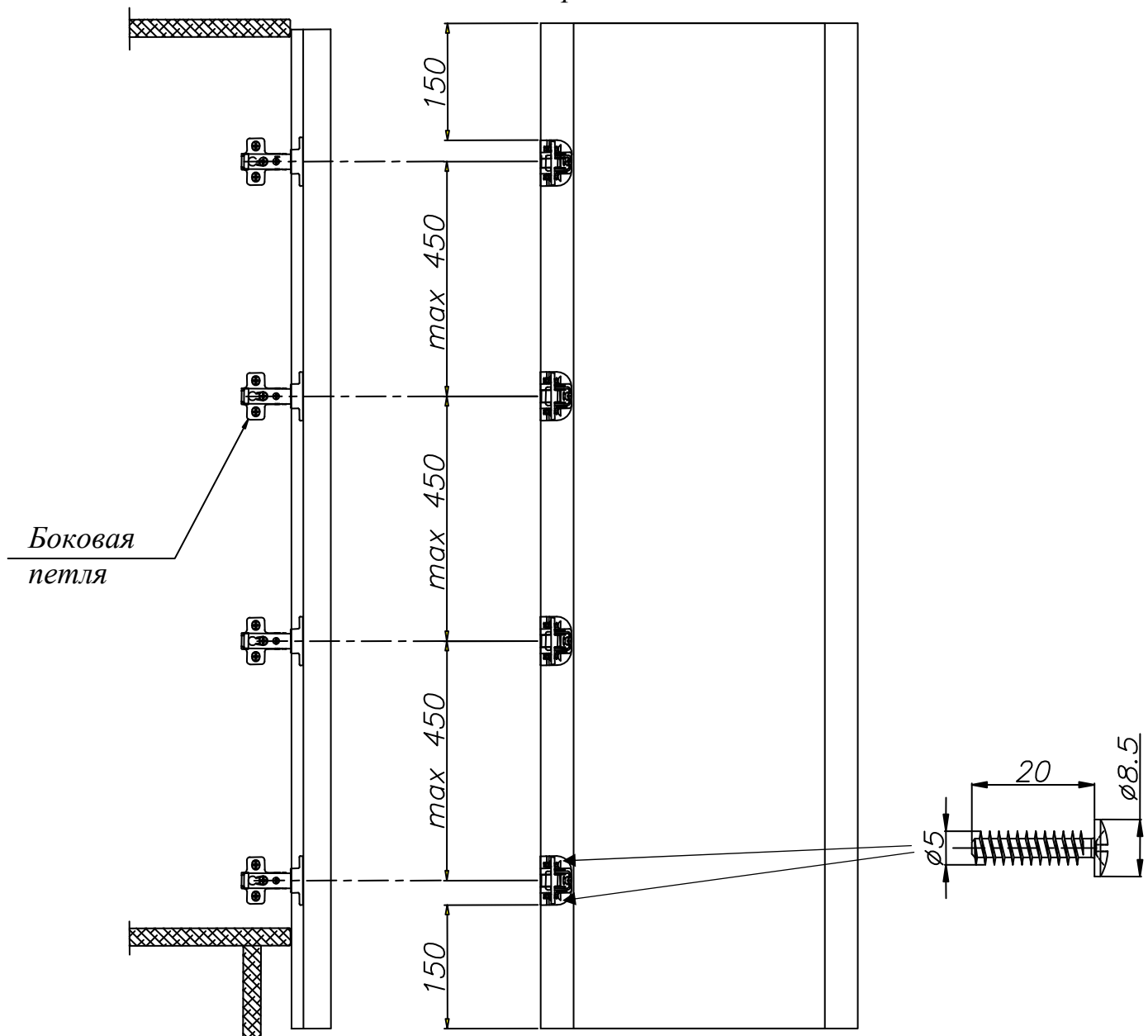

# СИСТЕМА СКЛАДНЫХ ДВЕРЕЙ СЕРИИ 28

## ДВЕРИ СКЛАДНЫЕ РАСПАШНЫЕ ETIUDA ET5

Инструкция монтажа [№ 77а-IT]



### ВНИМАНИЕ:

Распашные двери в системе ETIUDA ET5 не имеют профиля с ручкой, поэтому нужно сделать другой вид ручки, например встроенную ручку, как показано на нижних фото.



## СИСТЕМА ETIUDA ET5 – профиль без ручки

Встроенная ручка на  
паре распашных дверей.



# СИСТЕМА СКЛАДНЫХ ДВЕРЕЙ СЕРИИ 28

## ДВЕРИ СКЛАДНЫЕ РАСПАШНЫЕ ETIUDA ET5

Инструкция монтажа [№ 77а-IT]



### 2. УСТАНОВКА СИСТЕМЫ

#### ПРИМЕЧАНИЯ, КАСАЮЩИЕСЯ ВНУТРЕННЕЙ КОНСТРУКЦИИ КОРОБКИ

Важным конструкторским элементом коробки есть потолочная плита. Ее толщина зависит от ширины застройки, а именно:

- Для застроек с шириной до 2000мм допускается использование потолочной плиты с толщиной не меньшей чем 18мм,
- Для застроек с шириной большей, чем 2000мм, следует использовать потолочную плиту с толщиной min. 28мм,
- На каждый метр застройки, должна припадать делительная стенка, подпиралющая потолочную плитку. Под делительными стенками на полу, нужно сделать укрепление
- Коробку следует выполнить с полом (типа L) на снижающем профиле с высотой от 100мм.
- Снижающий профиль следует присоединить на расстояние 40мм лицом к полу коробки.

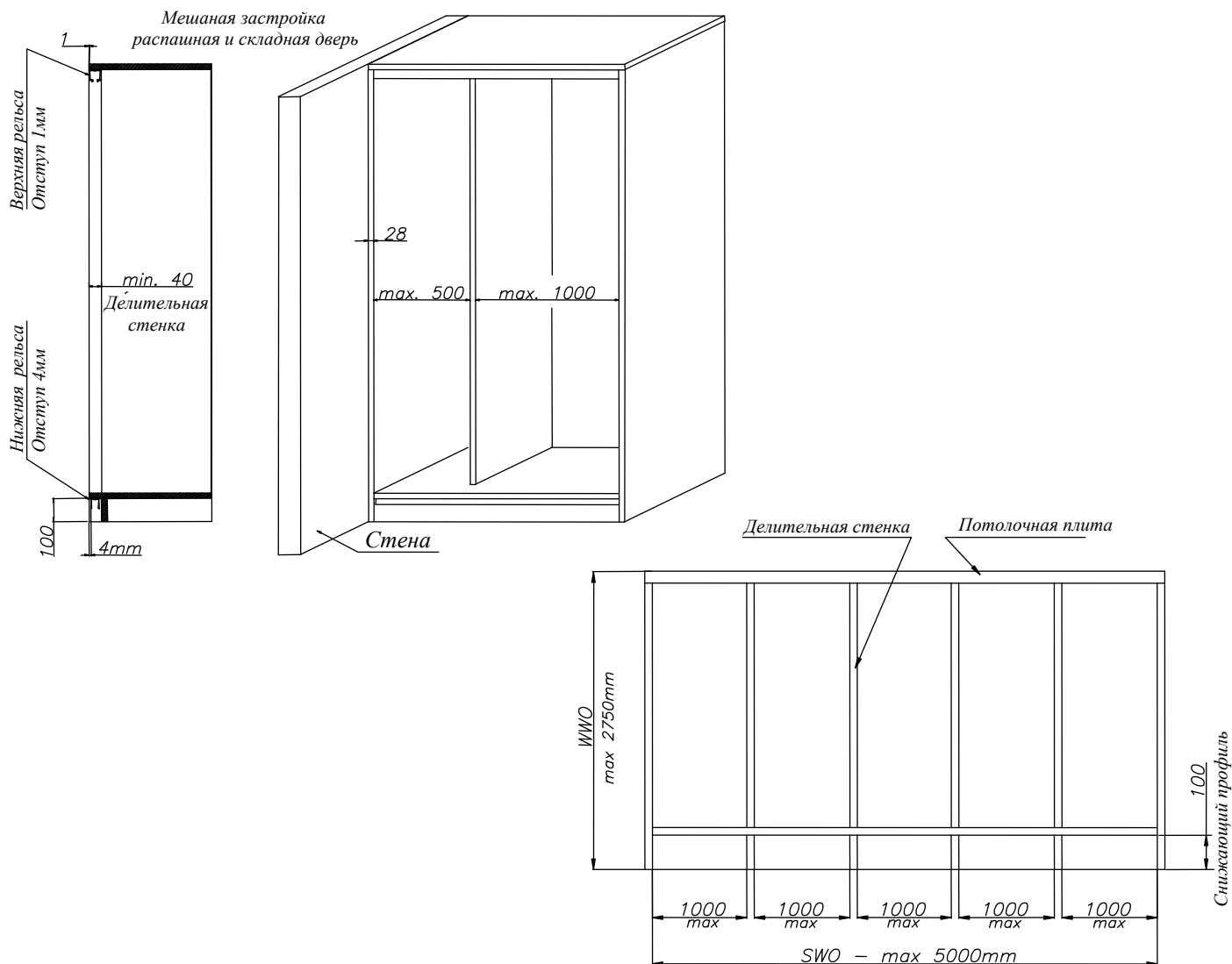

Двери складные закрепленные можно соединять в одной застройке с распашными дверями.

# СИСТЕМА СКЛАДНЫХ ДВЕРЕЙ СЕРИИ 28

## ДВЕРИ СКЛАДНЫЕ РАСПАШНЫЕ ETIUDA ET5

### Инструкция монтажа [№ 77а-IT]



В одной застройке могут находиться максимум 2 распашные створки, которые нужно крепить к боковым стенкам как крайнее. Если боковая стенка застраиваемого отверстия находится при стене (кирпичной), то ее нужно выполнить из материала с толщиной минимум 28мм.

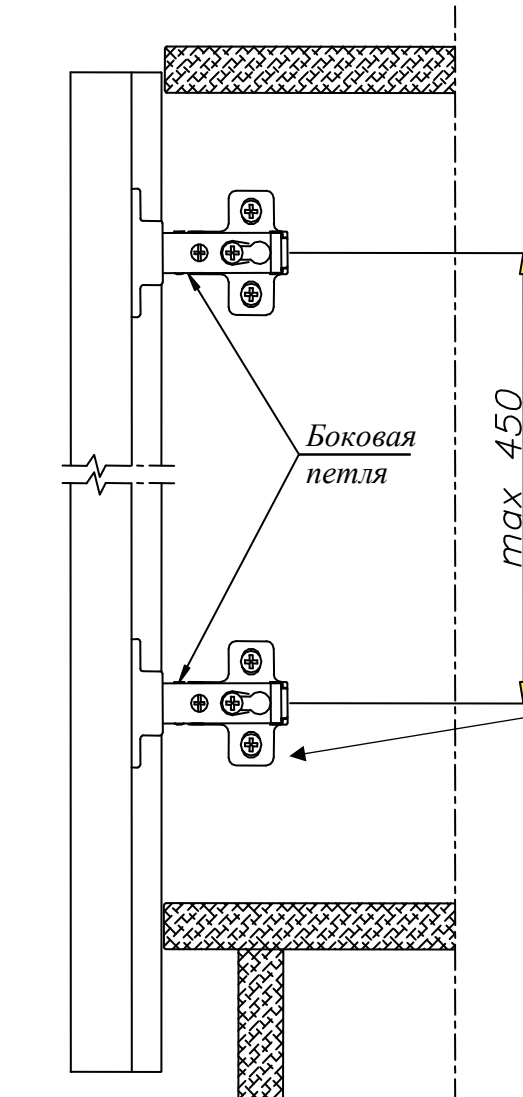

С целью правильного монтажа боковой петли, следует использовать шаблон для чашки петли. Прикладывая инструмент к краю плиты, как на нижнем рисунке, следует выполнить сверление, сверлом  $\varnothing 4$  на глубину 15мм.

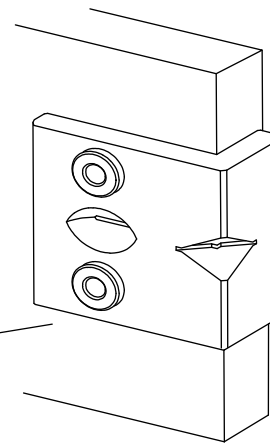

**60-0282**

*Шаблон для чашки петли*

# **СИСТЕМА СКЛАДНЫХ ДВЕРЕЙ СЕРИИ 28**

## **ДВЕРИ СКЛАДНЫЕ РАСПАШНЫЕ ETIUDA ET5**

### **Инструкция монтажа [№ 77а-IT]**



#### **ЗАКЛЮЧЕНИЕ:**

1. Толерантность выполнения дверей с одинаковым наполнением:
  - Профиля вертикальные –1мм,
  - Наполнение дверей (плита) –1мм.
2. Как наполнение следует использовать материалы соответствующей толщины:
  - Древоподобные материалы - толщина  $18 \pm 0.5$ мм,
3. Максимальная ширина смонтированных дверей (две створки) становит 500мм.
4. Для чистки профилей не рекомендуется использовать абразивные и едкие вещества, а также растворители к краскам и лакам. Рекомендуется использовать средства для чистки окрашенных поверхностей или средства для мытья посуды.
5. Материалы, используемые для застройки должны соответствовать общим нормам безопасности и гигиены.
6. Установка застройки должна осуществляться с учетом существующего законодательства и в соответствии с правилами пожарной безопасности.

***Использование выше указанных правил, позволит исключить сбои и сделать более легким монтаж дверей***

Производитель не несет ответственности за всевозможные повреждения Системы и ее дефектные действия, потерю имущества, травмы людей и животных вызванных неправильным выполнением и рекомендациям «ИНСТРУКЦИИ МОНТАЖА СИСТЕМЫ» или использованием элементов не соответствующих спецификации. Материалы, использованные как наполнение (плита или стекло) должны иметь необходимые сертификаты и гарантию качества от производителя.

Komandor не несет ответственности за деформацию профилей, вызванную использованием плит плохого качества (плохое хранение, не соответственная влажность).

**Использование выше указанных правил, позволит исключить сбои и сделать возможным более легкий монтаж дверей.**